

Flaschenöffner

Zeitplanung:
ca. 6 UE



Lernziele:

Die Schüler sollen:

- Anreißen mit dem Parallelreißer, dem Eisenlineal, der Reißnadel und dem Winkelmesser
- Bezugskanten richtig herstellen
- genau Körnen
- mit der Bogensäge sägen
- mit div. Feilen arbeiten
- die Drehzahl für verschiedene Bohrerdurchmesser bestimmen
- Bohrungen anfertigen
- mit dem Messschieber messen
- mit Winkelmesser lehnen können

Stückliste; Arbeitsmittel:

Bezeichnung	Maß oder Menge	Anzahl	Material oder Qualität
Flacheisen 6x20	70 lang	1	Stahl

Tipps und Tricks:

Als Einstiegswerkstück geeignet

Vorgangsweise:

Nummer	Beschreibung	Mittel
1	entgraten	Feile
2	Bezugskanten fertigen	div. Feilen, Haarwinkel
3	Anreißen der geraden Maße	Parallelreißer
4	Anreißen der Kontur	Eisenlineal, Anreißnadel, Winkelmesser
5	Körnen	Körner, Schlosserhammer
6	Bohren der Löcher	Bohrer div. Durchmesser SCHUTZKLEIDUNG
7	Sägen der Kontur	Bogensäge
8	Feilen der Kontur	div. Feilen, Haarwinkel, div. Radiuslehren
9	Oberfläche	Abrunden der Kanten, ev. Lackieren

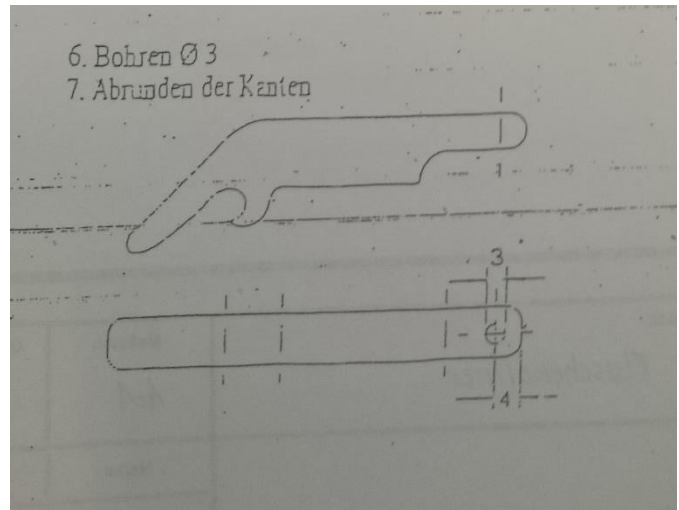
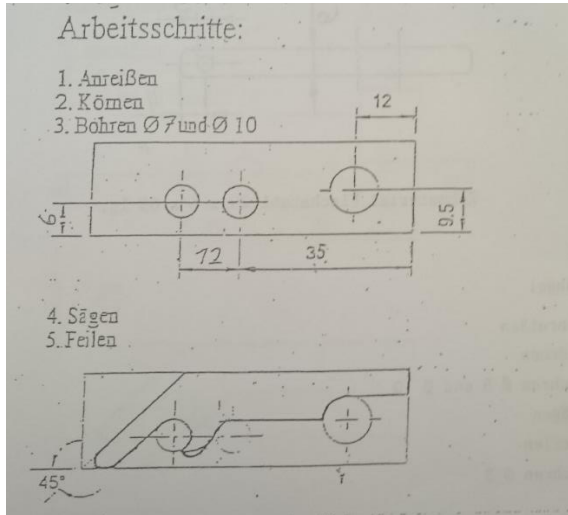

Benotungskriterien:

Beurteilungsbogen Flaschenöffner

Bewertung	Punkte	Max. möglich	
Länge	0	10	
Breite	0	10	
Winkel	0	10	
Lage der Bohrungen	0	10	
Ebenheit der Kanten	0	10	
Rundungen	0	10	
Oberfläche	0	10	
Endfertigung	0	10	
Funktionsüberprüfung	0	10	
Protokoll	0	10	
	0	100	Summe

Notenschlüssel	von	bis	Note
	100	89	Sehr gut
	88	76	Gut
	75	63	Befriedigend
	62	50	Genügend
	49	0	Nicht genügend

Anhang:

